



ITS CHRONO
23, RUE DU COMTÉ DE MONTBÉLIARD 25660 MONTFAUCON - FRANCE • +33 (0)3 81 57 52 09 • CONTACT@ITSCHRONO.COM
WWW.ITSCHRONO.COM



COBRA 200 FILAIRE

Le transpondeur COBRA 200 FILAIRE doit avoir sa propre alimentation 12V (continu). Le transpondeur comporte 4 trous de fixation prévus pour des vis ou des rivets. FIXEZ-LE AVEC UNE ENTRETOISE ADAPTÉE.

The WIRED COBRA 200 transponder must have its own power supply 12V (continuous). The transponder has 4 mounting holes for screws or rivets. INSTALL IT WITH AN APPROPRIATE SPACER BRACE.

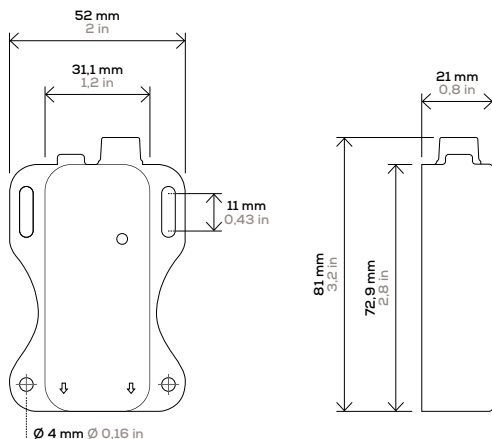
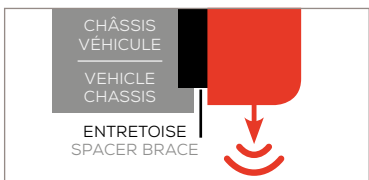

COBRA 200 BATTERIE

Le transpondeur COBRA 200 BATTERIE doit être rechargé avant tout meeting ou course. Une charge continue de 8h maximum (100%) est nécessaire pour 8 jours d'autonomie minimum.

Le support du transpondeur comporte 4 trous de fixation prévus pour des vis ou des rivets.

Pour les formes cylindriques (tube, fourche...), il est conseillé d'installer d'abord le support seul.

The BATTERY COBRA transponder must be fully charged before any meeting or race. A continuous charge of maximum 8h (100%) is necessary for a 8 days autonomy minimum.

The transponder holder has 4 mounting holes for screws or rivets.

For cylindrical shapes (tube, fork...), it is advisable to first install the support alone.

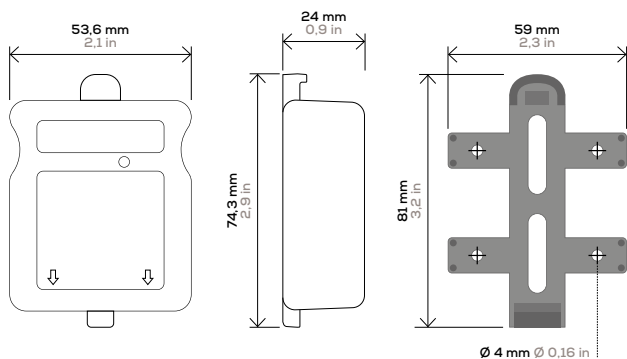

8H DE CHARGE / **8 JOURS D'AUTONOMIE**
8H CHARGING / 8 DAYS OF AUTONOMY



COBRA 200

GUIDE D'INSTALLATION DES TRANSPONDEURS

TRANSPONDER INSTALLATION GUIDE



CARACTÉRISTIQUES TECHNIQUES TECHNICAL SPECIFICATIONS

VITESSE MAX. DE DÉTECTION200 km/h
TEMPÉRATURE D'UTILISATIONde -20°C à +70°C
POIDS.....FILAIRE 90 g • BATTERIE 105 g

MAX. DETECTION SPEED200 km/h • 124,3 mph
TEMPERATURE RANGE -20°C → +70°C • -4°F → +158°F
WEIGHT.....WIRED 90 g • 3,2 oz / BATTERY 105 g • 3,7 oz

CARACTÉRISTIQUES ÉLECTRIQUES • FILAIRE

ELECTRICAL SPECIFICATIONS • WIRED

CÂBLE MARRON OU ROUGE + 12 V
CÂBLE BLEU 0 V
CONSOMMATION.....12 mA max

La LED clignote 4 fois toutes les 10s si l'alimentation 12 V est OK.



BROWN OR RED WIRE..... + 12 V
BLUE WIRE 0 V
POWER CONSUMPTION12 mA max

The LED flashes 4 times every 10s if the 12 V supply is OK.

CARACTÉRISTIQUES ÉLECTRIQUES • BATTERIE

ELECTRICAL SPECIFICATIONS • BATTERY

TÉMOIN DE CHARGE • AUTONOMIE CHARGING INDICATOR • AUTONOMY			
CLIGNOTEMENT	FLASHING	LED	AUTONOMIE AUTONOMY
4 FOIS / 10s	4 TIMES / 10s	●	75 → 100 %
3 FOIS / 10s	3 TIMES / 10s	●	50 → 75 %
2 FOIS / 10s	2 TIMES / 10s	●	25 → 50 %
1 FOIS / 10s	1 TIME / 10s	●	0 → 25 %
TÉMOIN DE CHARGE • CHARGEMENT CHARGING INDICATOR • CHARGING			
TÉMOIN DE LA VALISE	●	COMPLET FULL	
TÉMOIN DE LA VALISE	●	EN COURS CHARGING	

IMPORTANT

VÉRIFIEZ LA BONNE INSTALLATION ET L'ALIMENTATION ÉLECTRIQUE DE VOTRE TRANSPONDEUR AVANT CHAQUE COURSE.

LA BONNE INSTALLATION DE VOTRE TRANSPONDEUR EST PRIMORDIALE CAR L'ONDE ÉMISE EST DIRECTIONNELLE.

CHECK THE CORRECT INSTALLATION AND THE POWER SUPPLY OF THE TRANSPONDER BEFORE EACH RACE.

THE PROPER INSTALLATION OF YOUR TRANSPONDER IS ABSOLUTELY NECESSARY BECAUSE THE RADIO SIGNAL IS DIRECTIONAL.

MERCI DE SUIVRE ATTENTIVEMENT LES INSTRUCTIONS D'INSTALLATION AVANT UTILISATION

PLEASE CAREFULLY FOLLOW THE INSTALLATION INSTRUCTIONS

LE TRANSPONDEUR NE DOIT JAMAIS ÊTRE FIXÉ DIRECTEMENT SUR UNE PIÈCE EN CARBONE OU EN MÉTAL.

AUCUNE PARTIE EN MÉTAL OU EN CARBONE NE DOIT SE TROUVER ENTRE LE TRANSPONDEUR ET LA PISTE. POUR CELA, FIXEZ LE TRANSPONDEUR AVEC LE SUPPORT D'ORIGINE (COBRA BATTERIE) OU UNE ENTRETOISE ADAPTÉE AU DÉBORD SOUHAITÉ (COBRA FILAIRE). TOUT AUTRE SENS, ANGLE OU ENDROIT DE FIXATION UTILISÉ POUR LE TRANSPONDEUR ENTRAÎNERAIT DES RISQUES DE NON-DÉTECTION SUR LA BOUCLE DE CHRONOMÉTRAGE.

THE TRANSPONDER MUST NEVER BE INSTALLED DIRECTLY ON A CARBON OR A METALLIC PIECE.

ANY METAL OR CARBON PART SHOULD NEVER BE BETWEEN THE TRANSPONDER AND THE TRACK. FOR THAT, INSTALL THE TRANSPONDER WITH THE SPECIFIC HOLDER (BATTERY COBRA) OR AN APPROPRIATE SPACER BRACE FOR THE DESIRED OVERHANG (WIRED COBRA). EVERY OTHER DIRECTION, ANGLE, BRACKET OR MOUNTING AREA USED FOR TRANSPONDER WOULD ENTAIL RISKS OF NON-DETECTION ON THE TIMING LOOP.

MOTOCROSS

FIXEZ LE TRANSPONDEUR AU-DESSOUS DE LA PLAQUE D'IDENTIFICATION DE LA FOURCHE.

- AU POINT LE PLUS BAS
→ 60 cm maximum du sol, les flèches du transpondeur en direction de la piste

THE TRANSPONDER MUST BE INSTALLED BELOW THE IDENTIFICATION NAMEPLATE OF THE FORK.

- TO THE LOWEST POINT
→ max. 60 cm from the ground, arrows of the transponder in the direction of the track



QUAD

FIXEZ LE TRANSPONDEUR À L'AVANT DU QUAD.

- AU POINT LE PLUS BAS
→ 60 cm maximum du sol
- À 90° DU SOL
→ flèches du transpondeur en direction de la piste

THE TRANSPONDER MUST BE INSTALLED AT THE FRONT OF THE QUAD.

- TO THE LOWEST POINT
→ max. 60 cm from the ground
- AT 90° TO THE GROUND
→ arrows of the transponder in the direction of the track

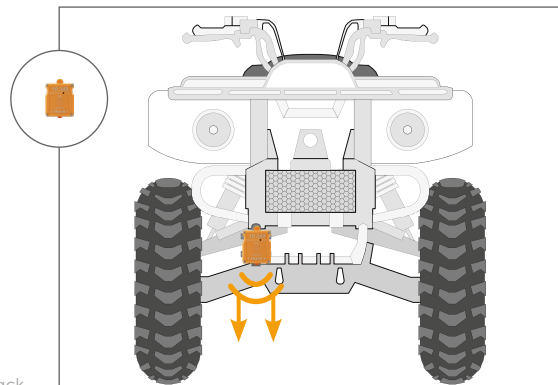

VOITURE

FIXEZ LE TRANSPONDEUR DANS LE PASSAGE DE ROUE AVANT DE LA VOITURE.

- AU POINT LE PLUS BAS
→ 60 cm maximum du sol

- À 90° DU SOL
→ flèches du transpondeur en direction de la piste

THE TRANSPONDER MUST BE INSTALLED IN THE FRONT WHEEL ARCH OF THE CAR.

- TO THE LOWEST POINT
→ max. 60 cm from the ground
- AT 90° TO THE GROUND
→ arrows of the transponder in the direction of the track

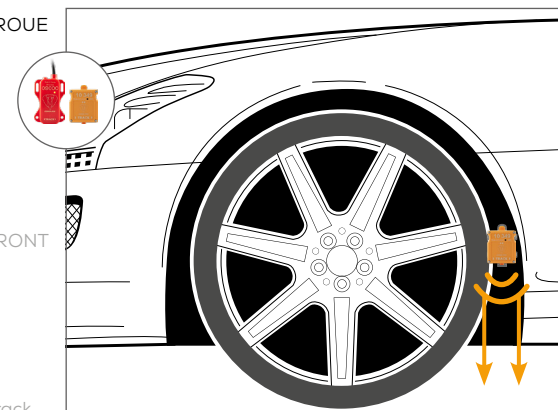

KARTING

FIXEZ LE TRANSPONDEUR DERRIÈRE LE CARÈNAGE. 2 POSITIONS POSSIBLES : À L'AVANT OU SUR LE CÔTÉ.

- AU POINT LE PLUS BAS
→ 60 cm maximum du sol
- À 90° DU SOL
→ flèches du transpondeur en direction de la piste

THE TRANSPONDER MUST BE INSTALLED BEHIND THE FAIRING. 2 POSSIBLE POSITIONS : AT THE FRONT OR ON THE SIDE OF THE KART.

- TO THE LOWEST POINT
→ max. 60 cm from the ground
- AT 90° TO THE GROUND
→ arrows of the transponder in the direction of the track

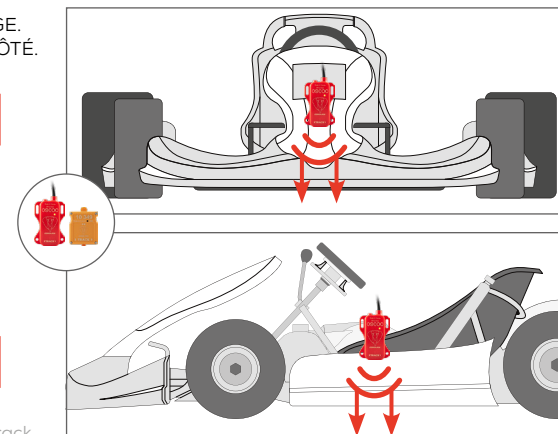

KARTCROSS • BUGGY

FIXEZ LE TRANSPONDEUR À L'AVANT DU KARTCROSS.

- AU POINT LE PLUS BAS
→ 60 cm maximum du sol
- À 90° DU SOL
→ flèches du transpondeur en direction de la piste

THE TRANSPONDER MUST BE INSTALLED AT THE FRONT OF THE KARTCROSS.

- TO THE LOWEST POINT
→ max. 60 cm from the ground
- AT 90° TO THE GROUND
→ arrows of the transponder in the direction of the track

